

UTILISATION

- Enrouleur particulièrement adapté à l'enroulement des filins d'acier Ø8,3
- Implantation : sur nacelle
- Fonction : récupérer le filin acier au lieu que celui-ci ne se dépose en vrac au pied de l'opérateur dans la nacelle

CONSTRUCTION

- Fixation par bride
- Enrouleur en tôle d'acier emboutie, monté sur roulements à billes
- Rappel par ressort
- Peinture époxy polyester

ENCOMBREMENTS

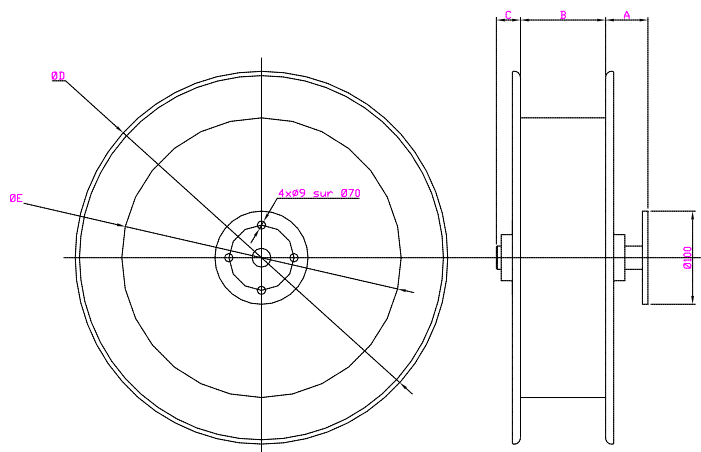

	A	B	C	D	E	Capacité
MD4 FB R8	39	100	18	400	250	20m Ø8,3
MD4 FB DR8	39	105	18	400	300	30m Ø8,3
MD4 FB TR8	39	155	18	400	300	45m Ø8,3